

手钳系列封口机 使用说明书



大功率款
FKR手钳封口机

不锈钢款
DHS手钳封口机

数显款
FRKC手钳封口机

制造商:上海义光包装设备制造有限公司
经销商:上海易诺包装材料有限公司

地址:上海市闵行区都会路451号
电话:4008-351-357

使用本机前,请仔细阅读说明书
如有技术变动,恕不另行通知

目录

(一) 产品用途	-----	P1
(二) 性能特点	-	P1
(三) 主要结构及工作原理	-	P1
(四) 主要技术参数	-----	P2
(五) 电器原理图	-	P3
(六) 使用方法	-----	P3
(七) 常见故障及排除	-----	P4
(八) 合格证	-----	P4

1 产品用途

本机主要使用与塑料薄膜的封口包装。可广泛用于, 食品, 医药, 日化, 土特产, 化工, 电子, 农副产品等部门的产品包装。是工厂是, 商店, 服务行业等场所使用方便的封口设备。

2 性能特点

本机采用电子控温装置, 可封制各种不同材料的薄膜袋。

体积小, 易移动, 使用方便, 维修方便。封口牢固结构合理, 不受场地的限制。

3 主要结构及工作原理

1. 主要结构 (图一)

(1) 机械传动部分: 1.手柄 2.手柄弹簧 3.插销 4.加热块

(2) 工作原理: 接通电源, 打开旋钮, 电热管开始加温, 到达设定温度时, 控温装置停止加温, 下压手柄, 插销作为支点, 带动加热块下压, 手柄弹簧复位, 从而实现加热块压合工作。

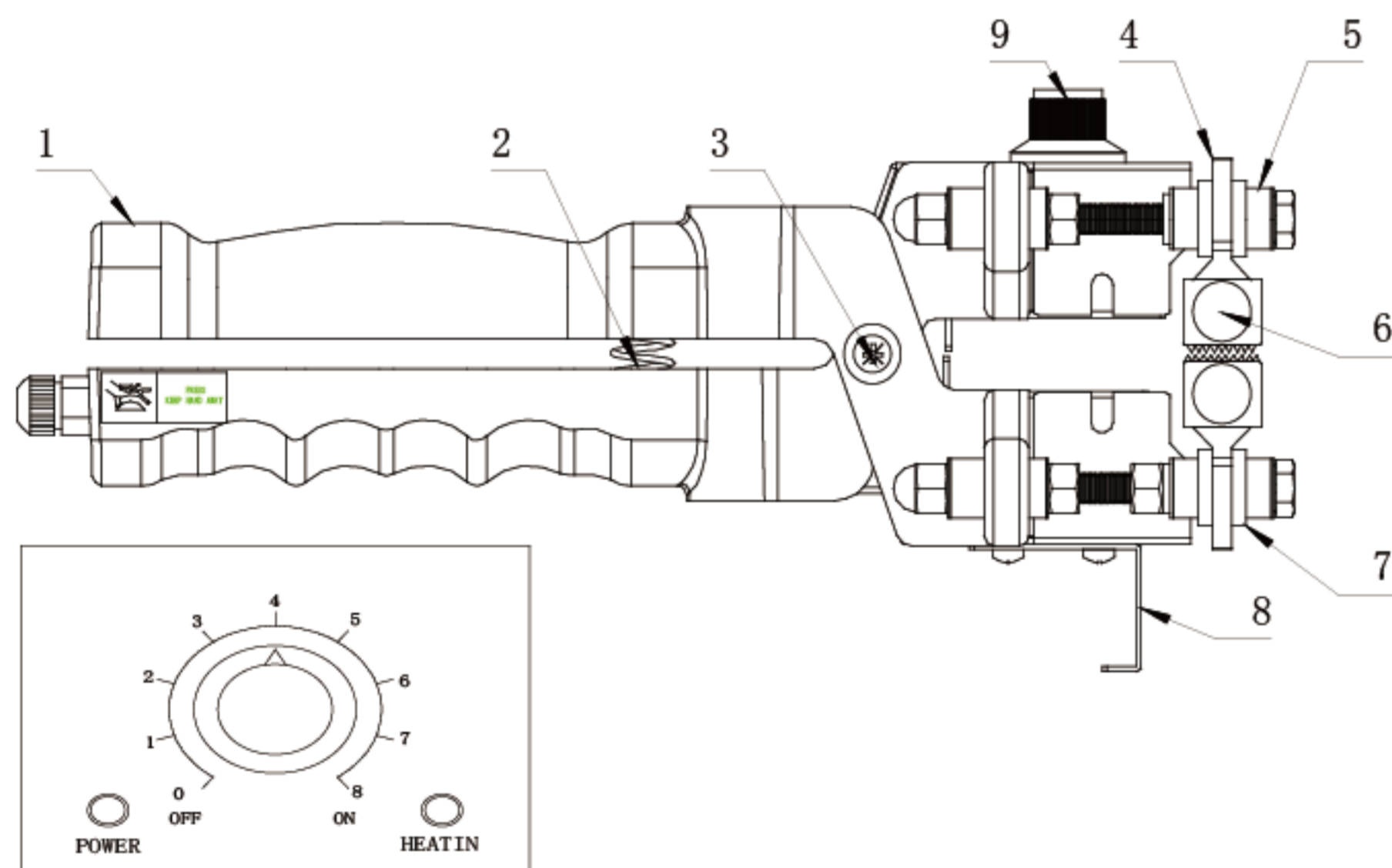

1.手柄 2.手柄弹簧 3.插销 4.加热块 5.隔热垫 6.电热管 7.铝垫 8.底脚 9.调节旋钮

4 主要技术参数

序号	型号	电压 (可定做110V)	功率 W	封口长度	包装尺寸 mm	重量 kg
1	FKR-200	220V	300	200 mm	440X310X155	1.5
2	FKR-300	220V	400	300 mm	440X310X155	1.8
3	FKR-400	220V	500	400 mm	440X310X155	2
4	FKR-500	220V	700	500 mm	530X320X165	2.5
5	FKR-600	220V	800	600 mm	530X320X165	3
档位	1~2	3~4	5~6	7~8		
温度	70~75	110~120	130~140	150~160		

序号	型号	电压 V	功率 W	封口长度	包装尺寸 mm	净重 kg
1	DHS-200	110/220	150	200 mm	380X280X80	1
2	DHS-300	110/220	250	300 mm	400X300X120	1.3
3	DHS-400	110/220	350	400 mm	450X350X120	1.5
档位	3	4	5	6	7	
温度	100~110	180~190	240~250	260~270	280~290	

型号	电压 V (可定做110V)	功率 W	封口长度	封口宽度	控制盒尺寸 mm	机器尺寸 mm	净重 kg
IPS-300	220	450	310 mm	5 mm	260X130X210	355X220X130	4.5
IPS-400	220	500	410 mm	5 mm	260X130X210	455X220X130	5
IPS-500	220	550	510 mm	5 mm	260X130X210	555X220X130	5.5

5 电器原理图

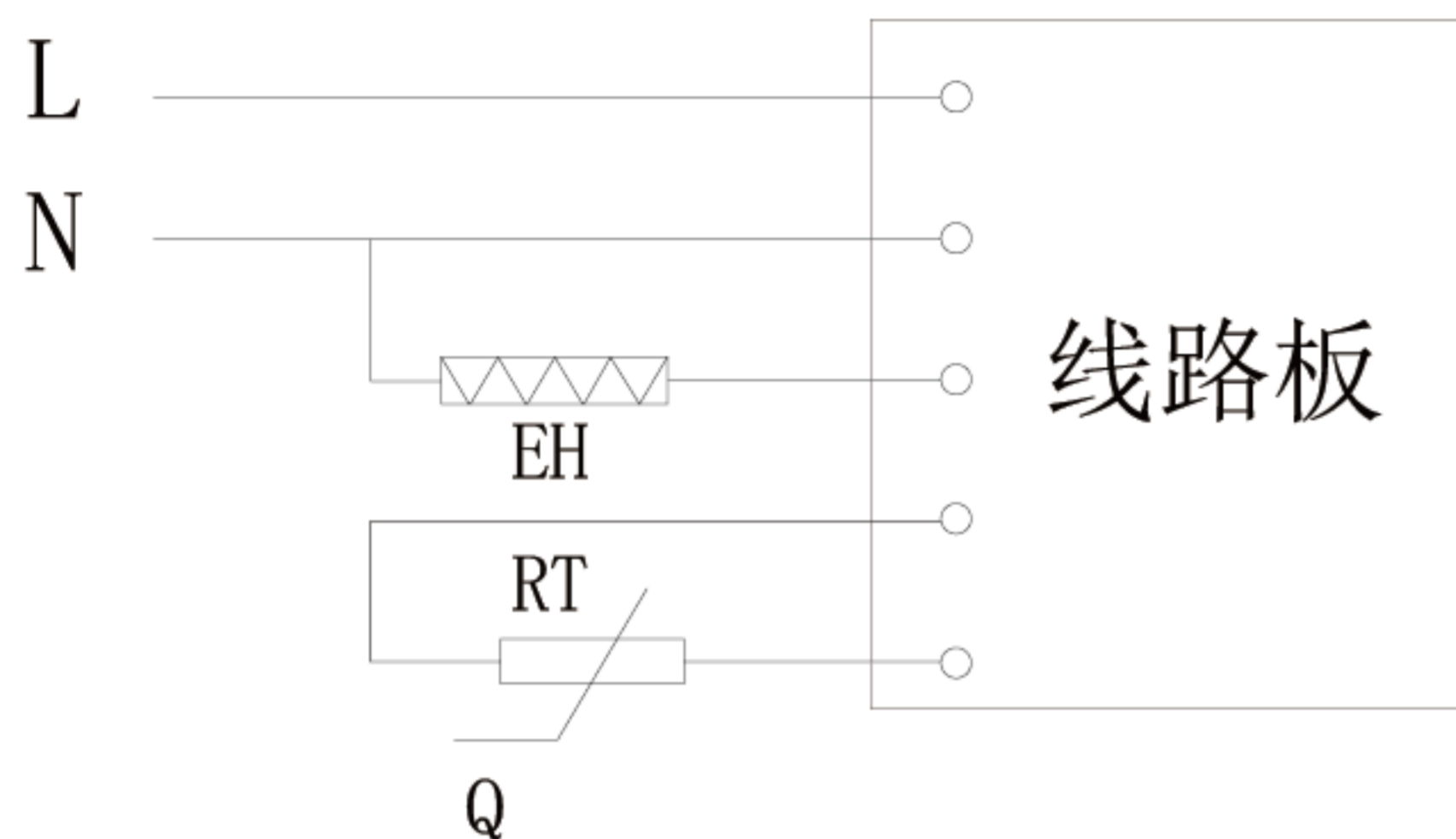

6 使用方法

为了您的安全,使用前请选择接地良好的插座,并接好地线。

插上电源,顺时针旋转旋钮,打开电源POWER指示灯亮起,根据需要调节温度(参照四)加温时HEATING指示灯亮起,待温度达到设定值时,HEATING指示灯熄灭,表示已到设定温度,这时以进行封口工作。

将需要封口的塑料袋放在封口位置上,用力按下手柄,保持1-5秒钟,松开手柄,封口完成。

在不知道封口温度的前提下,按由低到高的原则进行试封口。

7 常见故障及排除

序号	故障现象	故障原因
1	无加热	电源供电是否正常 接触不良 电热管损坏 温控装置损坏
2	一直加温	感温探头损坏 线路板损坏
3	封口处有破损	加热时间过长,调整档位
4	封口不牢	加热时间过短,调整档位
5	封口纹路不清晰	加热块不平行,调整加热块

8 合格证

产品合格证

产品经检验合格,准予出厂

产品名称: 手钳式封口机

产品型号:

出厂编号:

检验员:

日期: 年 月 日